

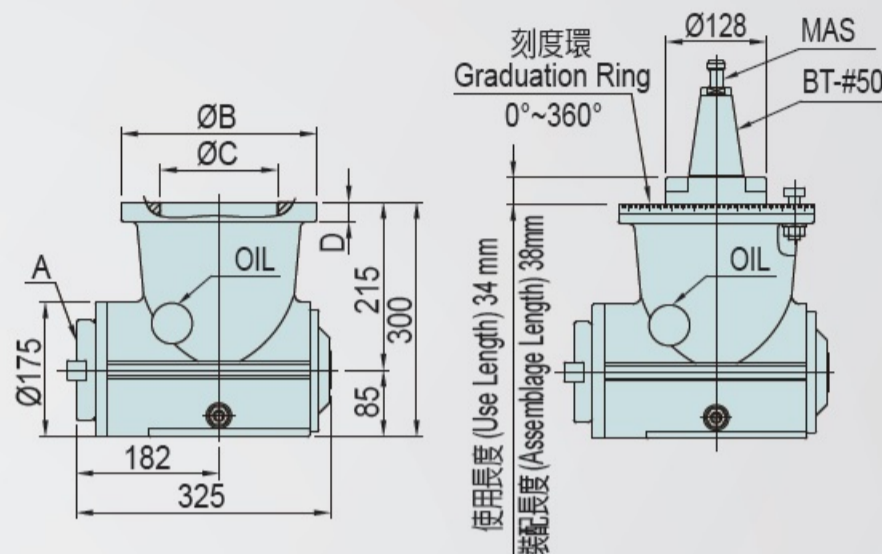

## XHA75/XHA75C 重切削直角銑頭 / 90° HEAVY DUTY MILLING HEAD

- 主軸孔端斜度：ISO 50
- 法蘭介面外徑：Ø250 / Ø300
- 最高轉速：1500 rpm
- Spindle taper：ISO 50
- Outside diameter of flange：Ø250 / Ø300
- Max. speed：1500 rpm



單位/Unit: mm

Model No.	A	B	C	D	最高轉速 Max. Speed	最大扭矩 Max. Torque	切削材料 Cutting Material	進刀深度 Depth of Cut	進刀速度 Feed Speed	進刀轉速 Spindle Speed
XHA75	ISO-50	Ø250	Ø150	25	1500 rpm	1000 N-m	S45C	3	350	250 rpm
							FC25	7	400	220 rpm
XHA75C	ISO-50	Ø300	Ø180	30	1500 rpm	1200 N-m	S45C	4	350	250 rpm
							FC25	7	400	220 rpm



## XD90A / XD90 / XD90AC / XD90C 雙向直角銑頭 / Bi-directional 90° MILLING HEAD

- 主軸孔端斜度：ISO 50
- 法蘭介面外徑：Ø250 / Ø300
- 最高轉速：800 rpm / 2000 rpm
- Spindle taper：ISO 50
- Outside diameter of flange：Ø250 / Ø300
- Max. speed：800 rpm / 2000 rpm

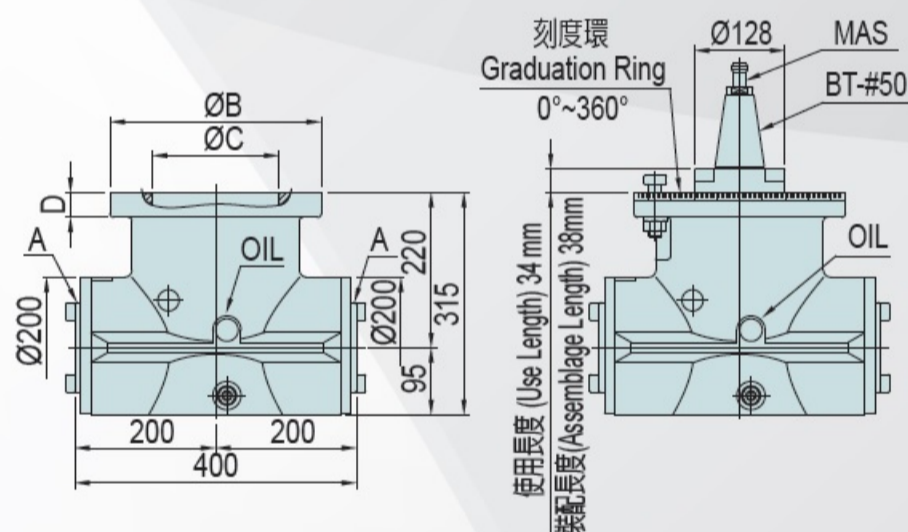

單位/Unit: mm

Model No.	A	B	C	D	最高轉速 Max. Speed	最大扭矩 Max. Torque	切削材料 Cutting Material	進刀深度 Depth of Cut	進刀速度 Feed Speed	進刀轉速 Spindle Speed
XD90A	ISO-50	Ø250	Ø150	30	800 rpm	1000 N-m	S45C	4	350	250 rpm
							FC25	7	400	220 rpm
XD90AC	ISO-50	Ø300	Ø180	35	800 rpm	1200 N-m	S45C	4	350	250 rpm
							FC25	7	400	220 rpm
XD90	ISO-50	Ø250	Ø150	30	2000 rpm	1000 N-m	S45C	3	350	250 rpm
							FC25	5	400	220 rpm
XD90C	ISO-50	Ø300	Ø180	35	2000 rpm	1200 N-m	S45C	3	350	250 rpm
							FC25	5	400	220 rpm

**鑫功陽精密機械股份有限公司**  
XIN GONGYANG MACHINERY CO., LTD.

台中市太平區41154工業十六路33號  
No. 33, Gongye 16th Rd, Taiping Dist.,  
Taichung City 41154, Taiwan

☎ 886-4-2271-5699 / 886-4-2271-5379  
☎ 886-4-2271-5299  
✉ xingongyang33@gmail.com

通過QR碼可直接查詢更多動力頭系列  
另有特殊規格 歡迎來電洽詢



**上海協翊機械有限公司**

上海市松江區葉榭鎮葉達公路3號  
TEL:021-57606012  
FAX:021-57606013  
E-mail:sh\_xieyi@126.com  
郵編:201608

**青島功陽機電有限公司**

青島市遼陽東路16號海爾東  
城國際18號樓501室  
TEL:0532-88911883  
FAX:0532-88911884  
郵編:266000

**武漢功陽機電有限公司**

武漢市東西湖區革新大道586號  
萬安國際大廈5棟1703室  
TEL:027-83256181  
郵編:430040

**雲南優歐邁貿易有限公司**

昆明市呈貢區春融街779號  
上海東盟商務大廈B座1611  
TEL:0871-68232229  
FAX:0871-67396631  
E-mail:yn\_yom@163.com  
郵編:650500